

č. P 1

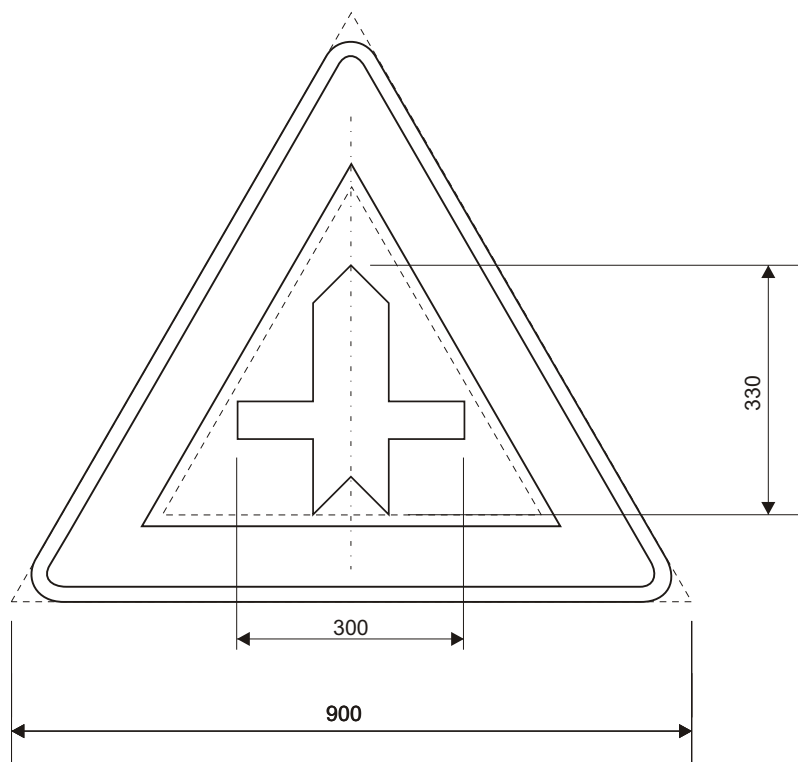

**6 VYBAVENÍ POZEMNÍCH KOMUNIKACÍ**  
**6.1 SVISLÉ DOPRAVNÍ ZNAČKY**  
**Značky upravující přednost**  
 č. P 1 Křižovatka s vedlejší pozemní komunikací

**MDS ČR**  
 ODBOR POZEMNÍCH  
 KOMUNIKACÍ  
**VZOROVÉ  
 LISTY**

**VL 6**  
**122.01**  
**01.03**



č. P 2

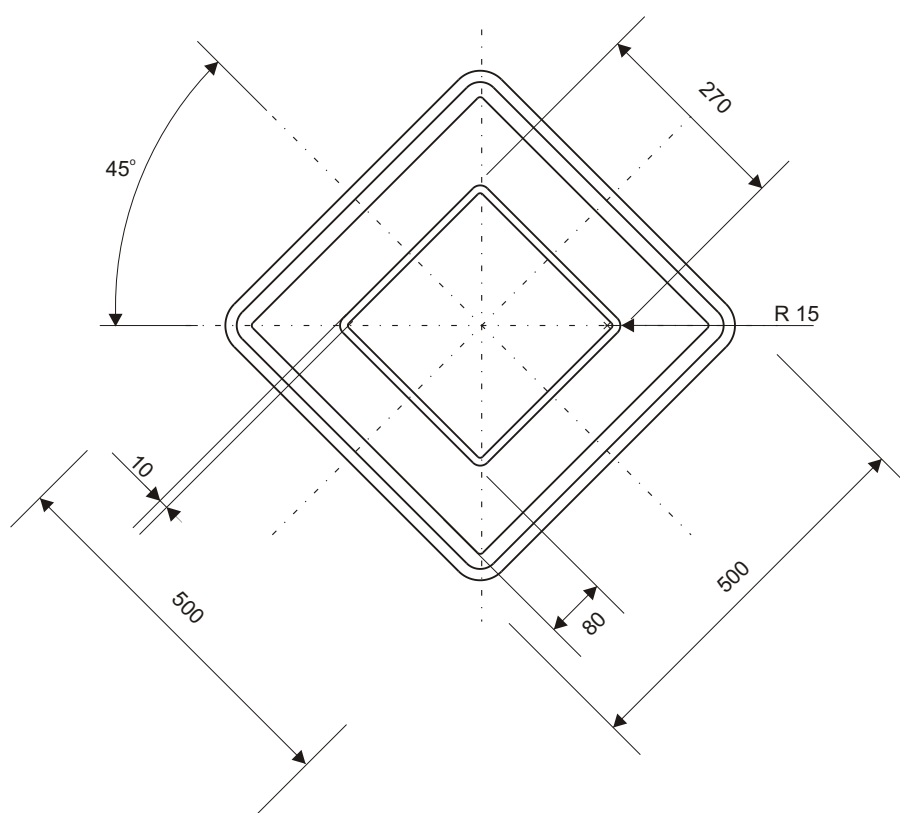

**6 VYBAVENÍ POZEMNÍCH KOMUNIKACÍ**  
**6.1 SVISLÉ DOPRAVNÍ ZNAČKY**  
**Značky upravující přednost**  
č. P 2 Hlavní pozemní komunikace

**MDS ČR**  
ODBOR POZEMNÍCH  
KOMUNIKACÍ  
**VZOROVÉ  
LISTY**

**VL 6**  
**122.02**  
**01.03**



č. P 3

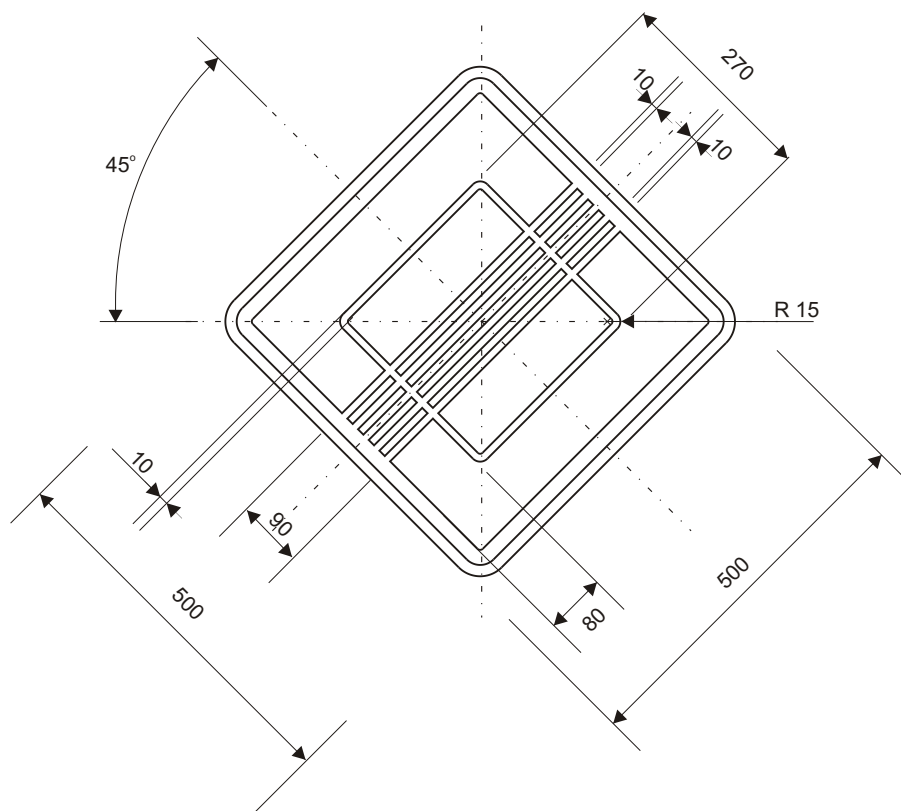

**6** **VYBAVENÍ POZEMNÍCH KOMUNIKACÍ**  
**6.1** **SVISLÉ DOPRAVNÍ ZNAČKY**  
**Značky upravující přednost**  
č. P 3 Konec hlavní pozemní komunikace

**MDS ČR**  
ODBOR POZEMNÍCH  
KOMUNIKACÍ  
**VZOROVÉ  
LISTY**

**VL 6**  
**122.03**  
**01.03**

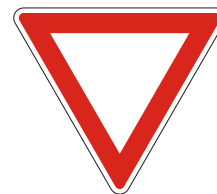

č. P 4

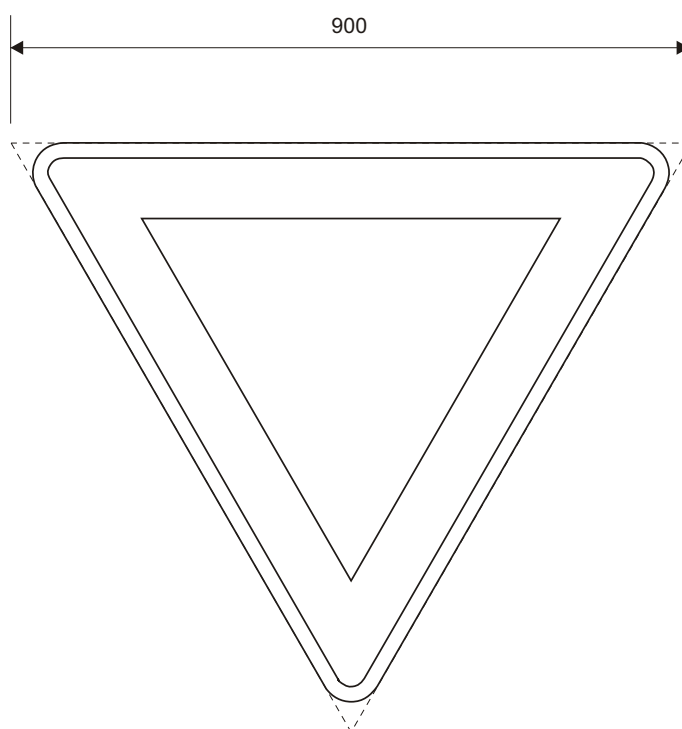

**6** **VYBAVENÍ POZEMNÍCH KOMUNIKACÍ**  
**6.1** **SVISLÉ DOPRAVNÍ ZNAČKY**  
**Značky upravující přednost**  
č. P 4 Dej přednost v jízdě!

**MDS ČR**  
ODBOR POZEMNÍCH  
KOMUNIKACÍ  
**VZOROVÉ**  
**LISTY**

**VL 6**  
**122.04**  
**01.03**



č. P 5

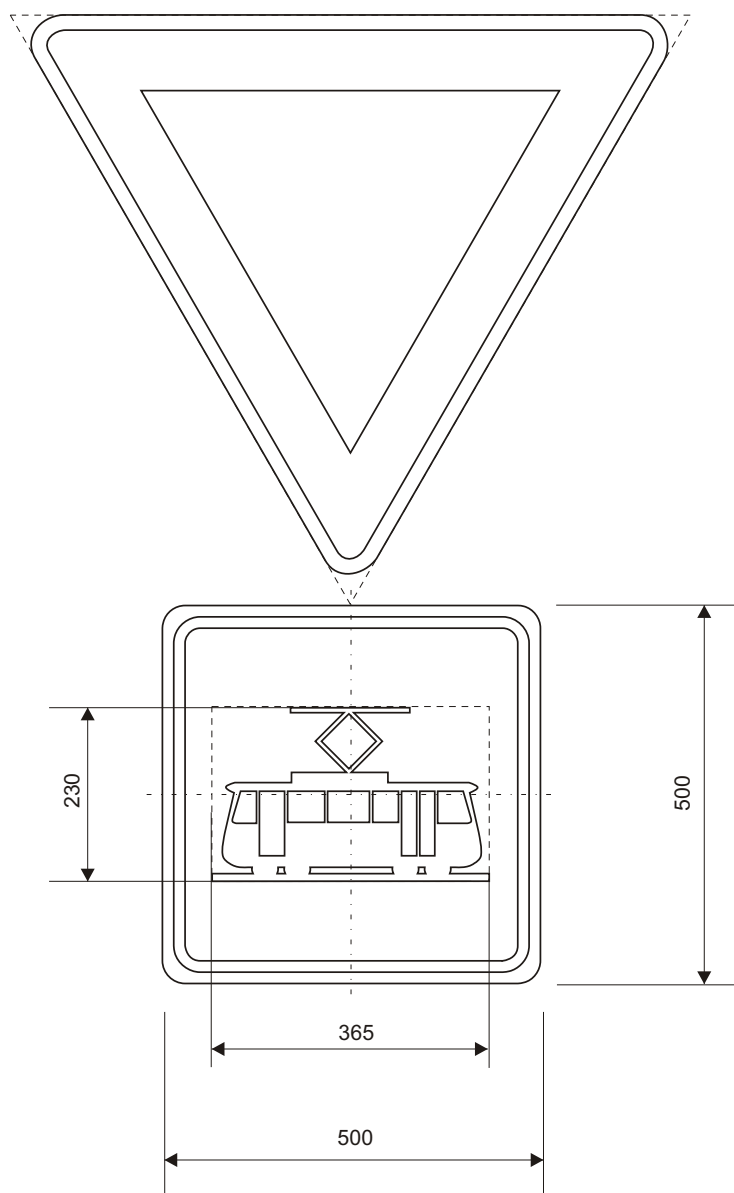

Symbol tramvaje viz značka č. A 25.

**6** **VYBAVENÍ POZEMNÍCH KOMUNIKACÍ**  
**6.1** **SVISLÉ DOPRAVNÍ ZNAČKY**  
**Značky upravující přednost**  
**č. P 5** Dej přednost v jízdě tramvaji!

**MDS ČR**  
ODBOR POZEMNÍCH  
KOMUNIKACÍ  
**VZOROVÉ**  
**LISTY**

**VL 6**  
**122.05**  
**01.03**



č. P 6

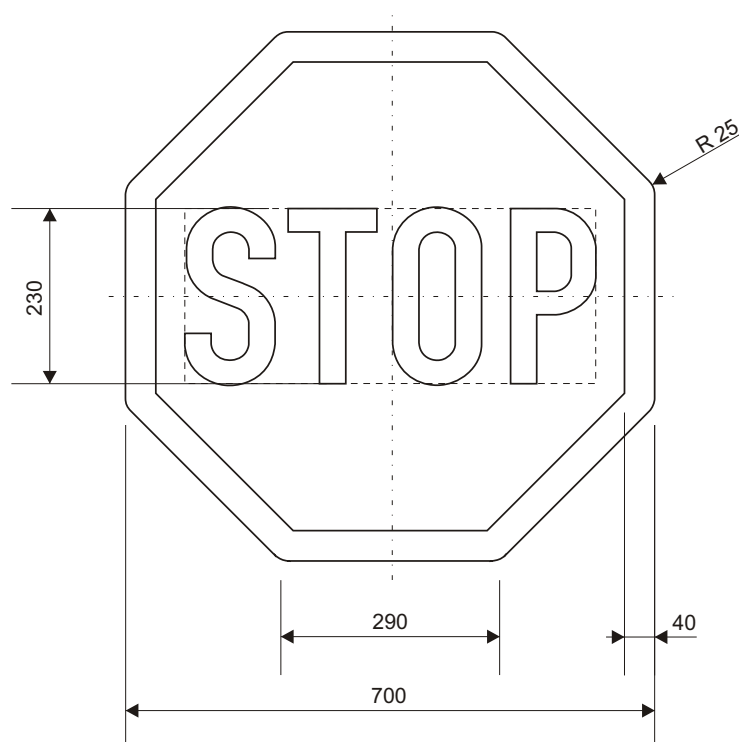

Písmo úzké.

**6** **VYBAVENÍ POZEMNÍCH KOMUNIKACÍ**  
**6.1** **SVISLÉ DOPRAVNÍ ZNAČKY**  
**Značky upravující přednost**  
**č. P 6** Stůj, dej přednost v jízdě!

**MDS ČR**  
ODBOR POZEMNÍCH  
KOMUNIKACÍ  
**VZOROVÉ**  
**LISTY**

**VL 6**  
**122.06-1**  
**01.03**



č. P 6

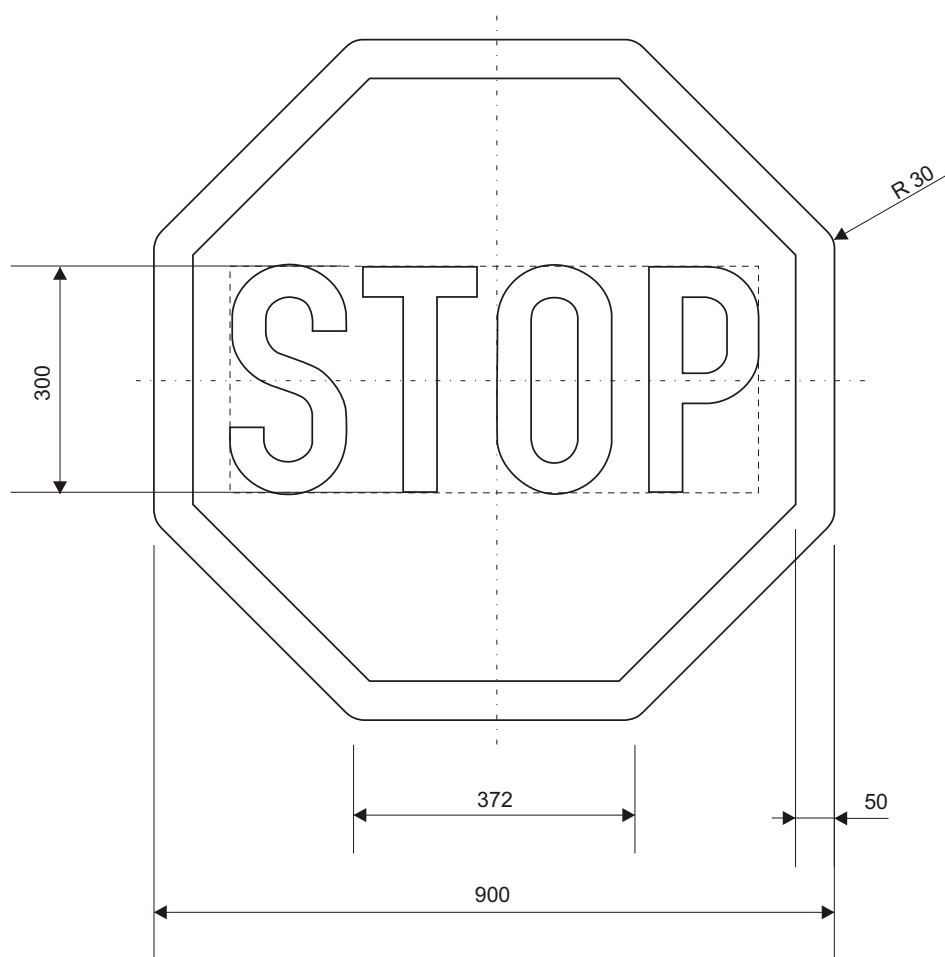

Písmo úzké.

**6** **VYBAVENÍ POZEMNÍCH KOMUNIKACÍ**  
**6.1** **SVISLÉ DOPRAVNÍ ZNAČKY**  
**Značky upravující přednost**  
**č. P 6** Stůj, dej přednost v jízdě!

**MDS ČR**  
ODBOR POZEMNÍCH  
KOMUNIKACÍ  
**VZOROVÉ**  
**LISTY**

**VL 6**  
**122.06-2**  
**01.03**

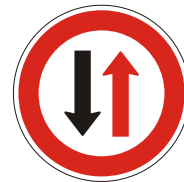
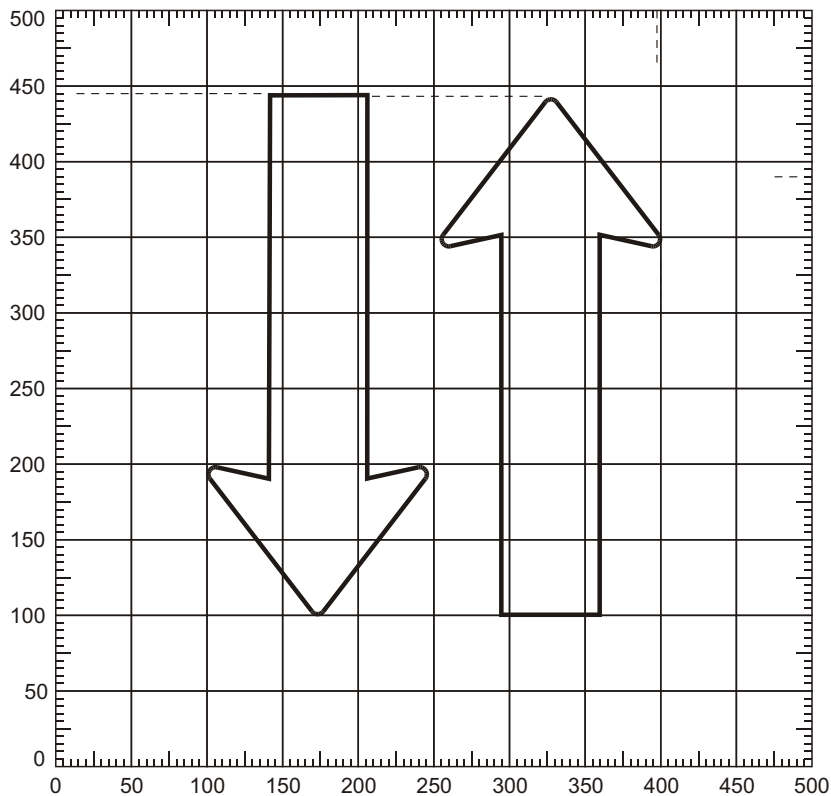

č. P 7

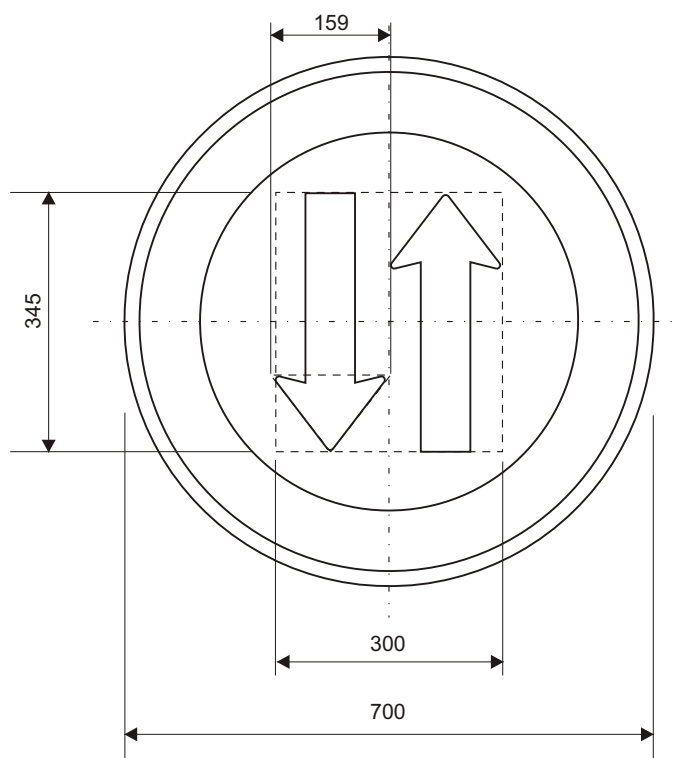

Hlava šipky se odvozuje ze značky č. IP 16.

**6 VYBAVENÍ POZEMNÍCH KOMUNIKACÍ**  
**6.1 SVISLÉ DOPRAVNÍ ZNAČKY**  
**Značky upravující přednost**  
**č. P 7** Přednost protijedoucích vozidel

**MDS ČR**  
 ODBOR POZEMNÍCH  
 KOMUNIKACÍ  
**VZOROVÉ**  
**LISTRY**

**VL 6**  
**122.07**  
**01.03**



č. P 8

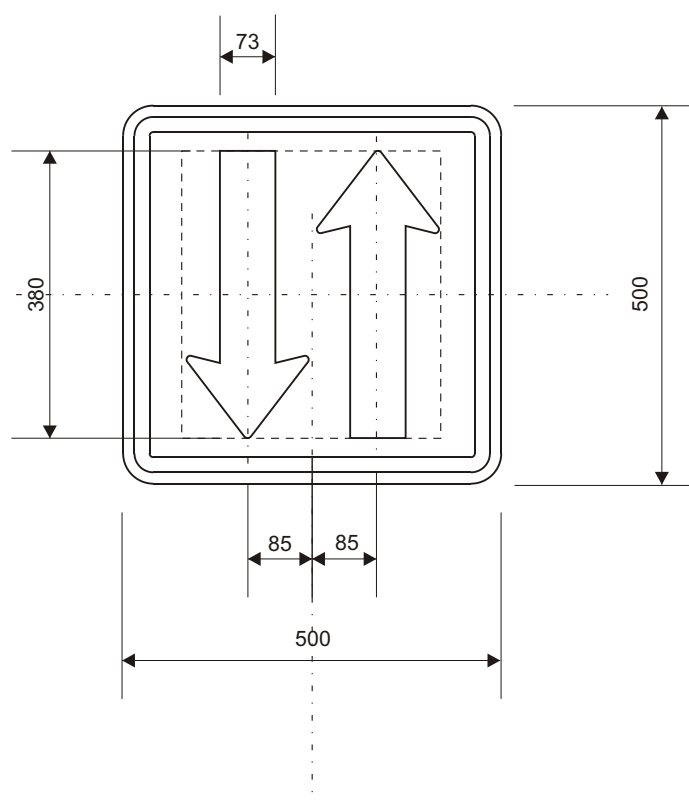

Hlava šipky se odvozuje ze značky č. IP 16.

**6** **VYBAVENÍ POZEMNÍCH KOMUNIKACÍ**  
**6.1** **SVISLÉ DOPRAVNÍ ZNAČKY**  
**Značky upravující přednost**  
**č. P 8** Přednost před protijedoucími vozidly

**MDS ČR**  
ODBOR POZEMNÍCH  
KOMUNIKACÍ  
**VZOROVÉ**  
**LISTY**

**VL 6**  
**122.08**  
**01.03**